

Istruzioni per l'uso

Prestige | Prestige eco | Prestige P eco

Frigorifero/congelatore

Grazie per aver scelto uno dei nostri prodotti. Il vostro apparecchio soddisfa esigenze elevate e il suo uso è molto semplice, tuttavia occorre prendersi del tempo per leggere le presenti istruzioni per l'uso, che vi permetteranno di comprendere meglio l'apparecchio e di utilizzarlo in modo ottimale e senza problemi.

Vi preghiamo di attenervi alle avvertenze di sicurezza.

Modifiche

Testi, immagini e dati corrispondono al livello tecnico dell'apparecchio al momento della stampa delle presenti istruzioni per l'uso. Con riserva di modifiche nell'ambito della normale evoluzione tecnica.

Ambito di validità

Il numero di modello corrisponde alle prime cifre sulla targhetta di identificazione. Le presenti istruzioni per l'uso valgono per:

Denominazione del modello	Numero del modello	Sistema di misura
Prestige	51043	SMS 55
Prestige	51044	SMS 55/Euro 60
Prestige eco	51045	SMS 55/Euro 60
Prestige P eco	51052	SMS 55/Euro 60

Le differenze di esecuzione sono menzionate nel testo.

Indice

1	Avvertenze di sicurezza	4	11.1	Misurazione della temperatura.....	22
1.1	Simboli utilizzati.....	4	11.2	Nota per gli istituti di prova.....	22
1.2	Avvertenze generali di sicurezza	4	12	Smaltimento	23
1.3	Avvertenze di sicurezza specifiche dell'apparecchio.....	5	13	Indice analitico	24
1.4	Installazione dell'apparecchio	5	14	Service & Support	27
1.5	Avvertenze per l'uso.....	5			
2	Prima messa in funzione	8			
3	Descrizione dell'apparecchio	8			
3.1	Struttura.....	8			
3.2	Elementi di comando e d'indicazione	9			
4	Uso	9			
5	Funzioni speciali	11			
5.1	Raffreddamento rapido.....	11			
5.2	Congelamento rapido.....	12			
5.3	Esercizio vacanza.....	12			
5.4	Modo Shabbat.....	12			
6	Ripiani in vetro e mensole agganciabili	12			
6.1	Posizionamento delle mensole agganciabili ..	12			
6.2	Posizionamento dei ripiani in vetro	13			
7	Consigli ed accorgimenti	13			
7.1	Indicazioni generali sull'uso dell'apparecchio	13			
7.2	Conservazione di alimenti.....	14			
7.3	Indicazioni per raffreddare e congelare	14			
7.4	Indicazioni per il risparmio di energia	15			
8	Cura e manutenzione	15			
8.1	Pulizia.....	15			
8.2	Sbrinamento	16			
8.3	Sostituire l'illuminazione a LED	17			
9	Rumori e allarmi	19			
9.1	Rumori durante il funzionamento.....	19			
9.2	Segnali di avviso e allarme.....	19			
10	Eliminare autonomamente i guasti	20			
11	Dati tecnici	22			

1 Avvertenze di sicurezza

1.1 Simboli utilizzati



Contrassegna tutte le istruzioni importanti per la sicurezza.

La mancata osservanza può provocare lesioni, danni all'apparecchio o agli impianti!



Informazioni e indicazioni da osservare.



Informazioni sullo smaltimento



Informazioni sulle istruzioni per l'uso



Estrarre il connettore a spina/interrompere l'alimentazione elettrica



Inserire il connettore a spina/predisporre l'alimentazione elettrica



Non tagliare/modificare il connettore a spina



Indossare guanti di protezione



Simbolo ISO 7010 W021
AVVERTENZA: pericolo d'incendio/
materiali infiammabili

- ▶ Segnala operazioni che devono essere eseguite in sequenza.
 - Descrive la reazione dell'apparecchio all'operazione eseguita.
- Segnala un elenco.

1.2 Avvertenze generali di sicurezza



- Mettere in funzione l'apparecchio solo dopo aver letto le istruzioni per l'uso!



- Questi apparecchi possono essere utilizzati da bambini di età superiore agli 8 anni e da persone con limitate capacità fisiche, sensoriali o mentali o che non dispongono della necessaria esperienza e/o conoscenza, a condizione che l'uso avvenga sotto la supervisione di una persona responsabile, che vengano impartite loro istruzioni su come utilizzare l'apparecchio e che essi comprendano i rischi che ne possono derivare. I bambini non devono giocare con l'apparecchio. Le operazioni di pulizia e piccola manutenzione non devono essere eseguite dai bambini, se non sotto stretta sorveglianza degli adulti.
- Qualora un apparecchio non sia dotato di un cavo di collegamento alla rete e di un connettore a spina o altro sistema per il disinserimento dalla rete, caratterizzato dalla presenza su ogni polo di un'apertura di contatto conforme alle condizioni della categoria di sovratensione III per la separazione completa, oc-

corre montare un dispositivo di separazione nell'impianto elettrico fisso in modo conforme alle norme d'installazione.

- Se il cavo di collegamento alla rete dell'apparecchio è danneggiato, è necessario chiederne la sostituzione al produttore, al suo servizio clienti o a una persona qualificata onde evitare pericoli.

1.3 Avvertenze di sicurezza specifiche dell'apparecchio



- I bambini di età compresa tra 3 e 8 anni possono riporre e prelevare alimenti nel/dal frigorifero.

1.4 Installazione dell'apparecchio



- L'installazione può essere eseguita soltanto da personale specializzato.
- Tutte le sequenze di lavoro devono essere eseguite interamente, una dopo l'altra e poi controllate.
- I collegamenti elettrici devono essere eseguiti da personale specializzato, conformemente alle direttive e alle norme per le installazioni a bassa tensione e secondo le disposizioni dei fornitori locali.
- Un apparecchio pronto per l'uso può essere collegato esclusivamente a una presa con contatto di terra installata secondo le prescrizioni. L'impianto interno deve essere provvisto di un sezionatore di rete onnipolare con un'apertura dei

contatti di 3 mm. Interruttori, connettori ad innesto, interruttori automatici LS e fusibili, liberamente accessibili dopo l'installazione dell'apparecchio e che commutano tutti i conduttori polari, sono considerati disgiuntori ammissibili. Una messa a terra ineccepibile e conduttori neutri e di protezione posati separatamente permettono un esercizio sicuro e privo di disturbi. Dopo l'installazione, le parti sotto tensione e le linee con isolamento principale non devono poter essere toccate. Verificare gli impianti già presenti.

- Le informazioni su tensione di rete, tipologia di corrente e protezione con fusibile necessarie sono riportate sulla targhetta di identificazione.
- Qualsiasi lavoro con intonaco, gesso, tappezzeria o pittura deve essere effettuato prima dell'installazione dell'apparecchio.
- Una riparazione ineccepibile può essere garantita soltanto se, in qualsiasi momento, l'intero apparecchio può essere disinstallato senza provocare danni.
- Per una ventilazione ottimale è necessaria un'apertura di ventilazione/nicchia di 200 cm² in alto e in basso.
- Per modificare la cerniera della porta occorrono nuove coperture idonee per cerniere e mascherine (in base al modello). Spessore del legno dell'anta 16-20 mm. Se lo spessore dell'anta è superiore a 19 mm utilizzare il perno della cerniera fornito in dotazione. In tal modo l'angolo di apertura viene limitato a 90°.

1.5 Avvertenze per l'uso

Prima della prima messa in funzione

- L'apparecchio deve essere installato e allacciato alla rete elettrica conformemente alle istruzioni d'installazione fornite a parte. Fare eseguire i lavori necessari da un installatore/elettricista autorizzato.

- La sicurezza elettrica (protezione dal contatto) deve essere prevista durante il montaggio.
- Non mettere in funzione l'apparecchio se presenta evidenti segni di danni e rivolgersi al nostro servizio clienti. Non mettere in funzione l'apparecchio se il circuito del freddo è stato danneggiato.
- **AVVERTENZA:** il volume dell'ambiente necessario per l'apparecchio è di almeno 1m³ / 8 g di refrigerante (isobutano R600a). In ambienti troppo piccoli un'eventuale perdita può causare la formazione di una miscela infiammabile di aria e gas. La quantità di refrigerante è indicata sulla targhetta di identificazione.
- **AVVERTENZA:** in fase d'installazione dell'apparecchio accertarsi che il cavo di rete non sia schiacciato o danneggiato.
- **AVVERTENZA:** non collocare prese multiple e alimentatori portatili per l'alimentazione elettrica dietro l'apparecchio.
- Se possibile non utilizzare prolunghe.
- Dopo il montaggio assicurarsi che le aperture di ventilazione e di sfogo non siano coperte od occluse.
- Conservare con cura le presenti istruzioni per l'uso per poterle consultare in qualsiasi momento.
- Le istruzioni per l'uso dell'apparecchio possono essere scaricate da www.vzug.com.
- Smaltire il materiale dell'imballaggio secondo le prescrizioni locali.
- L'apparecchio è destinato all'uso in ambito domestico e simili, come cucine per collaboratori in negozi, uffici e ambienti commerciali, tenute agricole, alberghi, motel, pensioni con prima colazione e altre strutture ricettive per l'uso da parte dei clienti. Questo apparecchio non è destinato all'ambito professionale.
- L'apparecchio è conforme alle norme riconosciute della tecnica e alle prescrizioni in materia di sicurezza, tuttavia, per evitare danni e infortuni, è fondamentale utilizzarlo in modo appropriato. Attenersi alle indicazioni riportate in queste istruzioni per l'uso.
- Il costruttore declina qualsiasi responsabilità per eventuali danni dovuti all'uso errato, alla riparazione non corretta o a un utilizzo non conforme allo scopo. In questo caso non potranno essere avanzate rivendicazioni di garanzia o di responsabilità.
- Riparazioni, modifiche o manipolazioni all'apparecchio o al suo interno, specialmente alle parti sotto tensione, possono essere eseguite esclusivamente dal produttore, dal suo servizio clienti o da persone opportunamente qualificate. Se effettuate in modo non corretto, le riparazioni possono causare gravi infortuni, danni all'apparecchio e alle installazioni, oltre che guasti di funzionamento. Nel caso in cui l'apparecchio presenti un guasto di funzionamento o debba essere riparato, attenersi alle indicazioni del capitolo «Assistenza tecnica». Se necessario, rivolgersi al nostro servizio clienti.
- Usare solo ricambi originali.

Uso conforme allo scopo

- L'apparecchio è destinato alla refrigerazione e alla conservazione di alimenti in ambito domestico. Utilizzare il presente apparecchio solo secondo la descrizione contenuta nelle istruzioni per l'uso.

Utilizzo

- Non utilizzare apparecchi elettrici all'interno del vano frigorifero e/o del vano congelatore.
- Conservare i prodotti ad alto contenuto di alcol in contenitori ben chiusi e in posizione verticale. Non conservare sostanze esplosive o bombolette spray nell'apparecchio. Pericolo d'esplosione!

- Il presente apparecchio non contiene CFC né idrocarburi fluorurati; esso contiene invece il refrigerante infiammabile isobutano (R600a) in quantità ridotte. Nell'utilizzo dell'apparecchio prestare sempre attenzione a non danneggiare il circuito del freddo. Il refrigerante fuoriuscito può prendere fuoco. In caso di danneggiamento occorre evitare fiamme libere e fonti di accensione di qualsiasi tipo, poiché l'isobutano è infiammabile. Arieggiare bene l'ambiente per alcuni minuti. Spegnerne l'apparecchio e interrompere l'alimentazione elettrica. Non accendere alcuna fonte di energia. Avvisare il servizio clienti.

Attenzione, pericolo di lesioni!

- Assicurarsi che nessuno metta le dita nelle cerniere della porta. Il movimento della porta dell'apparecchio può causare lesioni. Prestare particolare attenzione in presenza di bambini.
- Interrompere l'alimentazione elettrica prima di effettuare la pulizia. Staccare il connettore a spina o disinserire il fusibile. Non staccare mai il connettore a spina tirando il cavo oppure toccando la presa con le mani bagnate. Afferrare il connettore a spina ed estrarlo dalla presa in linea retta.
- Evitare il contatto cutaneo prolungato con gli alimenti surgelati. Non consumare alimenti congelati e cubetti di ghiaccio subito e quando sono ancora troppo freddi. Pericolo di ustioni da freddo!
- Non rimuovere la vasca di evaporazione sul compressore. Pericolo di incendio!
- Non collocare bottiglie/barattoli con bevande all'interno dello scomparto congelatore. Le bevande con contenuto elevato di anidride carbonica possono scoppiare durante il congelamento.

Attenzione: pericolo di morte!

- Le parti dell'imballaggio, come pellicole e polistirolo, possono essere pericolose per i bambini. Pericolo di soffocamento! Tenere le parti dell'imballaggio lontano dalla portata dei bambini.
- Per i lavori di manutenzione sull'apparecchio, inclusa la sostituzione delle lampadine (laddove la relativa rimozione sia descritta nelle istruzioni per l'uso), occorre staccare l'alimentazione elettrica all'apparecchio: estrarre completamente i fusibili a vite dal loro supporto e disattivare gli interruttori automatici o staccare la spina dalla rete.

Evitare il danneggiamento dell'apparecchio

- Per la pulizia usare solo acqua o una liscivia delicata.
- Per la rimozione di strati di ghiaccio o alimenti congelati non usare oggetti appuntiti o taglienti.
- Per accelerare lo sbrinamento non devono essere utilizzati strumenti meccanici o artificiali di altro tipo rispetto a quelli consigliati.
- Conservare olio e grasso in contenitori chiusi e in posizione verticale. Evitare il contatto con gli elementi in plastica e con la guarnizione della porta.

2 Prima messa in funzione

Il primo utilizzo dell'apparecchio installato a nuovo deve essere preceduto dalle operazioni descritte di seguito.

- ▶ Rimuovere dall'interno i materiali d'imballaggio e di trasporto ed eventuali fogli protettivi.
- ▶ Lavare l'interno e gli accessori con acqua tiepida o una liscivia delicata e successivamente asciugare bene.
- ▶ Controllare che le guarnizioni delle porte dell'apparecchio siano ben asciutte ed eventualmente asciugarle bene.
- ▶ Se l'apparecchio è stato trasportato in posizione orizzontale, attendere un'ora prima di accenderlo.

3 Descrizione dell'apparecchio

3.1 Struttura



È possibile invertire il lato per la cerniera della porta. Rivolgersi al servizio clienti all'occorrenza.

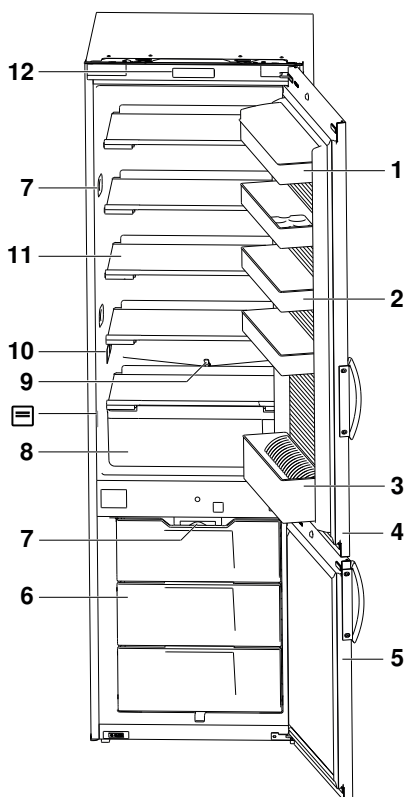

- 1 Mensola agganciabile con coperchio
 - 2 Mensole agganciabili
 - 3 Mensola agganciabile con ripiano portabottiglie * (bottiglie fino a max. 1,5 litri)
 - 4 Porta del vano frigorifero
 - 5 Porta del vano congelatore
 - 6 Vaschette congelatore
 - 7 Illuminazione a LED *
 - 8 Cassetto della verdura
 - 9 Scarico dell'acqua di sbrinamento
 - 10 Sonda della temperatura
 - 11 Ripiani
 - 12 Elementi di comando e d'indicazione
-  Targhetta di identificazione con numero di serie (SN)

* in base al modello

3.2 Elementi di comando e d'indicazione

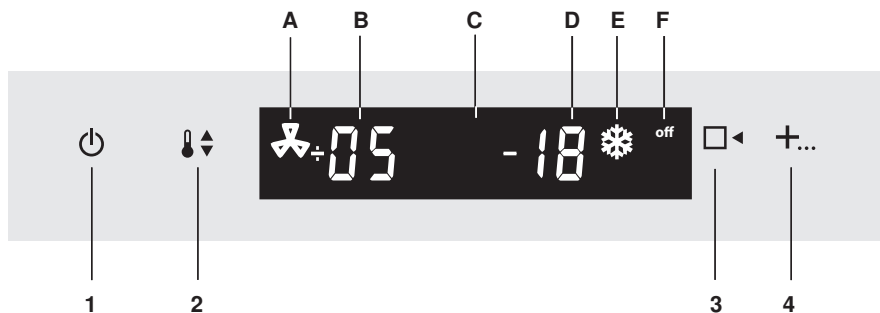

Indicatori

- A Raffreddamento rapido
- B Indicatore della temperatura vano frigorifero
- C Display
- D Indicatore della temperatura vano congelatore
- E Congelamento rapido
- F Apparecchio spento

Tasti

- 1 ON/OFF
- 2 Regolazione della temperatura; conferma di una regolazione
- 3 Preselezione specifica
- 4 Selezione di funzioni speciali

4 Uso

Accendere l'apparecchio



- ▶ Inserire il connettore a spina nella presa.
 - A destra sul display compare l'indicatore «off» per 30 secondi.
 - L'indicatore «off» compare per 30 secondi a ogni azionamento dei tasti o della porta.
- ▶ Tenere premuto il tasto  per 3 secondi.
 - L'apparecchio è acceso.



Un apparecchio appena messo in funzione necessita di circa 15 ore (con dentro gli alimenti) per raggiungere le sue temperature d'esercizio normali.

Regolazione della temperatura del vano frigorifero



Il campo di regolazione è compreso tra 2 °C e 9 °C.

- ▶ Tenere premuto il tasto  per 3 secondi.
 - Sul display lampeggia l'indicatore della temperatura del vano frigorifero.
- ▶ Premere il tasto  più volte finché non lampeggia la temperatura desiderata.
 - Trascorsi 5 secondi dall'ultima regolazione, la temperatura impostata viene acquisita e l'indicatore della temperatura smette di lampeggiare.
 - La temperatura impostata viene raggiunta solo dopo un paio d'ore.





La temperatura effettiva può talvolta discostarsi dal valore teorico impostato in seguito a un periodo prolungato di apertura della porta o all'inserimento di alimenti caldi.



Se il tasto  viene premuto senza avere prima attivato il tasto , viene emesso un doppio segnale acustico.

Regolazione della temperatura del vano congelatore

Il campo di regolazione è compreso fra -24 °C e -14 °C.

- ▶ Tenere premuto il tasto  per 3 secondi.
 - Sul display lampeggia l'indicatore della temperatura del vano frigorifero.
- ▶ Premere di nuovo il tasto .
- Sul display lampeggia l'indicatore della temperatura del vano congelatore.
- ▶ Premere il tasto  più volte finché non lampeggia la temperatura desiderata.
 - Trascorsi 5 secondi dall'ultima regolazione, la temperatura impostata viene acquisita e l'indicatore della temperatura smette di lampeggiare.
 - La temperatura impostata viene raggiunta solo dopo un paio d'ore.



La temperatura effettiva può talvolta discostarsi dal valore teorico impostato in seguito a un periodo prolungato di apertura della porta o all'inserimento di alimenti caldi.

Spegnere l'apparecchio

- ▶ Tenere premuto il tasto  per 3 secondi.
 - L'apparecchio si spegne.
 - Sul display compare l'indicatore «off» per 30 secondi.
 - L'indicatore «off» compare per 30 secondi a ogni azionamento dei tasti o della porta.

Se l'apparecchio viene messo fuori servizio, ad es. per lavori di riparazione o per lo smaltimento:

- ▶ staccare il connettore a spina dalla presa.
- ▶ In caso di inutilizzo prolungato: svuotare l'apparecchio, sbrinarlo, pulirlo e lasciare aperta la porta del vano frigorifero e quella del vano congelatore.

5 Funzioni speciali

Attivazione delle funzioni speciali

	Funzione speciale	Simbolo	Osservazione
▶ Tenere premuto il tasto + ... per 3 secondi.	Raffreddamento rapido	 accanto all'indicatore della temperatura del vano frigorifero	
▶ Premere nuovamente il tasto + ...	Congelamento rapido	 accanto all'indicatore della temperatura del vano congelatore	
▶ Premere nuovamente il tasto + ...	Funzionamento vacanze	<i>OF / OP / CL</i> nell'indicatore della temperatura del vano frigorifero	Il tipo di simbolo varia in funzione del modello
▶ Premere nuovamente il tasto + ...	Modo di funzionamento Shabbat	S nell'indicatore della temperatura del vano frigorifero	S si illumina per 30 secondi dopo l'attivazione

– Sul display lampeggia il simbolo corrispondente.

▶ Premere il tasto .

– La funzione speciale è attivata.

– Il simbolo corrispondente si illumina nel display.

Disattivazione (anticipata) della funzione speciale

▶ Tenere premuto il tasto **+**... per 3 secondi.

▶ Premere il tasto **+**... più volte finché non è selezionata la funzione speciale desiderata.

▶ Premere il tasto .

– La funzione speciale è disattivata.

5.1 Raffreddamento rapido

Con la funzione di raffreddamento rapido  è possibile refrigerare più rapidamente una grossa quantità di alimenti, ad es. dopo aver fatto la spesa. A tal scopo la temperatura del vano frigorifero viene regolata a 2 °C per 24 ore.

In caso di raffreddamento rapido, il compressore viene azionato con una potenza di raffreddamento elevata. Ciò provoca anche un aumento del livello di rumore rispetto al funzionamento normale. L'aumento della potenza del compressore dura finché la temperatura del vano frigorifero non raggiunge la temperatura nominale o fino al termine della durata massima. Dopo 24 ore, il valore teorico della temperatura del vano frigorifero ritorna al valore teorico precedentemente impostato.



Per evitare il riscaldamento di alimenti già conservati, inserire  subito prima della conservazione.

5.2 Congelamento rapido

Con la funzione di congelamento rapido ❄ è possibile congelare più rapidamente una grossa quantità di alimenti, ad es. dopo aver fatto la spesa. Il valore teorico della temperatura del vano congelatore viene abbassato per 24 ore al valore teorico più basso (-24 °C).

Il compressore viene azionato con una potenza di raffreddamento elevata. Ciò provoca anche un aumento del livello di rumore rispetto al funzionamento normale. L'aumento della potenza del compressore dura finché la temperatura del vano congelatore non raggiunge la temperatura teorica o fino al termine della durata massima. Dopo 24 ore, il valore teorico della temperatura del vano congelatore ritorna al valore teorico precedentemente impostato.

 Per evitare lo scongelamento di alimenti già conservati, attivare ❄ subito prima di inserire gli alimenti.

5.3 Esercizio vacanza

Il funzionamento dell'esercizio vacanza varia in base al modello.

Quando nell'indicatore della temperatura del vano frigorifero appare *OF* o *OP*:

durante l'esercizio vacanza la refrigerazione viene proseguita solo nel vano congelatore. Questa regolazione viene mantenuta fino alla disattivazione manuale anche in seguito a una mancanza di corrente.

 **Lasciare la porta del vano frigorifero aperta, onde evitare la formazione di odori.**

5.4 Modo Shabbat

Nel corso del modo Shabbat, l'illuminazione e tutte le indicazioni vengono spente per 28 ore.

6 Ripiani in vetro e mensole agganciabili

I ripiani in vetro e le mensole agganciabili alla porta interna del vano frigorifero sono regolabili in altezza.

 I mezzi ripiani in vetro consentono di conservare recipienti alti in posizione verticale.

6.1 Posizionamento delle mensole agganciabili

- ▶ Spingere la mensola agganciabile verso l'alto ed estrarla.
- ▶ Scegliere l'altezza desiderata.
- ▶ Posizionare la mensola agganciabile nelle camme del telaio della porta.
- ▶ Spingere la mensola agganciabile verso il basso fino all'arresto.

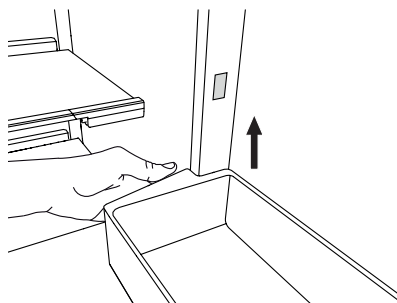



La mensola agganciabile superiore con coperchio non è regolabile.



Negli apparecchi nuovi l'estrazione delle mensole agganciabili può richiedere una forza maggiore.

6.2 Posizionamento dei ripiani in vetro

- ▶ In entrambi i lati tirare il blocco verso l'interno e ruotarlo verso il basso.
 - I blocchi scattano e rimangono in questa posizione.
- ▶ Estrarre il ripiano in vetro dalla guida posteriore e inserirlo nella posizione desiderata.
- ▶ Per fissare il ripiano in vetro, ruotare i blocchi verso l'alto e rilasciarli.
 - I blocchi scattano in posizione.

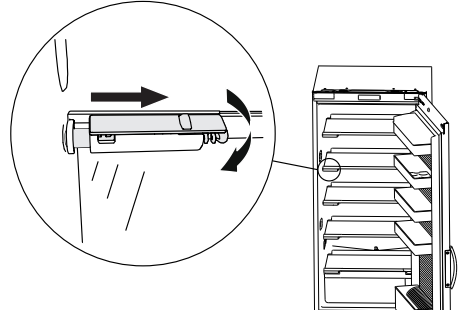

7 Consigli ed accorgimenti

7.1 Indicazioni generali sull'uso dell'apparecchio

- Quando si chiude la porta dell'apparecchio, assicurarsi che la guarnizione aderisca al telaio su tutto il perimetro e sia completamente a tenuta. Le cerniere a chiusura automatica facilitano la chiusura ermetica, negli angoli di apertura di 20-30° le porte dell'apparecchio si chiudono da sole.
- La regolazione elettronica provvede allo sbrinamento del vano frigorifero una volta al giorno. La formazione di neve e ghiaccio, spesso visibile, sulla parete posteriore del vano frigorifero è pertanto normale.
- In presenza di temperature ambiente elevate, la formazione di ghiaccio sulla parete posteriore può essere molto pronunciata. È del tutto normale: a causa dell'elevata umidità dell'aria, si forma più condensa all'interno dell'apparecchio, che poi gela. Sbrinare l'apparecchio manualmente solo all'occorrenza.
- Per evitare che gli alimenti si congelino, essi non devono venire a contatto con la parete posteriore del vano frigorifero. Inoltre, durante lo sbrinamento, l'acqua può essere indirizzata verso l'interno del vano frigorifero.
- Il raffreddamento di bevande e altri alimenti dalla temperatura ambiente a quella del vano frigorifero può richiedere diverse ore a seconda della conservazione.
- Tenere la porta aperta per un periodo di tempo prolungato può causare un notevole aumento della temperatura nelle zone di raffreddamento dell'apparecchio.
- Fare attenzione che, alla chiusura, la porta non tocchi o rovesci i prodotti sui ripiani in vetro.
- Le superfici che possono venire a contatto con gli alimenti e i sistemi di scarico accessibili vanno puliti regolarmente.
- Una variazione della temperatura impostata non ha alcun influsso sulla velocità di raffreddamento. Le funzioni di raffreddamento/congelamento rapido (in base al modello) accelerano la velocità di raffreddamento.

- L'inserimento di prodotti molto caldi o molto freddi (ad es. bottiglie di salsa calda o alimenti surgelati da scongelare) direttamente davanti alla sonda della temperatura può influenzare negativamente la regolazione della temperatura nel frigorifero. Il raffreddamento può risultare insufficiente o eccessivo.

7.2 Conservazione di alimenti

L'esempio di suddivisione (dall'alto verso il basso) indica le zone e i settori all'interno dell'apparecchio generalmente indicati per determinati alimenti/prodotti.

Sui ripiani in vetro:

- pane e pasticceria
- alimenti pronti
- latticini
- carne e insaccati, pesce

Nel cassetto della verdura:

- verdure, frutta e insalata

Nelle mensole agganciabili:

- burro e formaggio
- tubetti e uova
- piccoli barattoli
- bottiglie piccole e cartoni Tetra Pak
- bottiglie grandi (fino a max. 1,5 litri)

Nel vano congelatore:

- conservare gli alimenti da congelare e preparare il ghiaccio



7.3 Indicazioni per raffreddare e congelare

- Attivare la funzione di raffreddamento/congelamento rapido (in base al modello) prima di riempire con alimenti/prodotti (ad es. prima dell'acquisto).
- Gli alimenti proteici e ricchi di grassi sono deperibili e hanno una durata molto breve.
- Osservare la data di scadenza o di consumo.
- Riporre gli alimenti nel vano frigorifero confezionati o ben coperti, onde evitare che si asciughino o eventuali trasferimenti di sapori.
- Travasare il contenuto dei barattoli di conserve aperti in contenitori richiudibili.
- Conservare carne e pesce crudi in appositi contenitori all'interno del frigorifero, onde evitare che vengano a contatto con altri alimenti o vi sgocciolino sopra.
- Utilizzare il cassetto superiore per surgelare grandi quantità (per la capacità max. di congelamento vedere la targhetta di identificazione). Se il cassetto superiore contiene alimenti già surgelati, distribuirli nei cassetti inferiori.
- La surgelazione di prodotti freschi comporta il rischio di riscaldare gli alimenti surgelati già presenti. Fare attenzione a surgelare piccole quantità di volta in volta ed evitare il contatto con prodotti già surgelati.

- A seconda del prodotto, si può usare il seguente materiale di imballaggio: sacchetti per congelatore, pellicola di alluminio o contenitori di plastica. Confezionare gli alimenti in modo ermetico onde evitare le bruciature da congelamento.
- Non surgelare nuovamente gli alimenti scongelati! Gli alimenti possono essere nuovamente surgelati solo in seguito alla preparazione delle pietanze (bollite o arrosto).
- Sbollentare le verdure prima di surgelarle. Melanzane, peperoni, zucchine, funghi, asparagi ed erbe aromatiche non devono essere sbollentati.
- I seguenti prodotti non sono adatti alla surgelazione: ravanelli, insalate in foglia, cetrioli, uova crude nel guscio, uova sode, latticini quali yogurt, formaggio fresco o quark e maionese.
- È preferibile non scongelare gli alimenti surgelati a temperatura ambiente o mediante riscaldamento. Gli alimenti vanno scongelati delicatamente nel vano frigorifero. Un'alternativa rapida è lo scongelamento nel microonde o nella vaporiera.

7.4 Indicazioni per il risparmio di energia

- Per quanto possibile, lasciare invariata la disposizione di cassetti, ripiani in vetro e mensole agganciabili effettuata in fabbrica. In tal modo si assicura una distribuzione ottimale della temperatura ed efficienza.
- Aprire le porte dell'apparecchio per breve tempo e solo quando è necessario.
- Lasciar raffreddare gli alimenti/i prodotti caldi o molto caldi fuori dall'apparecchio.
- Conservare gli alimenti che rilasciano umidità in contenitori chiusi o coperti nel vano frigorifero. L'umidità provoca infatti una maggiore formazione di ghiaccio sulla parete posteriore del frigorifero e una riduzione delle prestazioni di refrigerazione.
- Per assicurare una circolazione dell'aria ottimale: non collocare gli alimenti/i prodotti troppo vicini tra loro.

8 Cura e manutenzione

8.1 Pulizia

Per una conservazione igienica degli alimenti e delle pietanze, mantenere l'interno del frigorifero quanto più pulito possibile.



Non utilizzare detergenti aggressivi o panni abrasivi per la pulizia. Per la pulizia delle superfici in plastica fare attenzione a non premere eccessivamente sulla superficie.

Pericolo di danni all'apparecchio.

- ▶ Nei cassetti della verdura e sui ripiani in vetro si può formare della condensa a seconda dell'alimento conservato e della relativa quantità. Rimuovere regolarmente la condensa con un panno asciutto.
- ▶ Lavare l'interno del frigorifero a intervalli regolari con liscivia delicata di sapone e successivamente asciugare bene.
- ▶ Pulire gli elementi di comando e di visualizzazione solo con un panno leggermente inumidito.
- ▶ Controllare periodicamente l'accumulo di impurità sulle guarnizioni delle porte, all'occorrenza pulire con una spazzola morbida e acqua pulita, quindi asciugare.
- ▶ In caso di inutilizzo prolungato, spegnere l'apparecchio. Svuotare l'apparecchio, sbrinarlo, pulirlo e lasciare aperta la porta del vano frigorifero e quella dello scomparto congelatore.

 **Assicurarsi che l'acqua usata per la pulizia non penetri nella vasca di evaporazione attraverso lo scarico dell'acqua di sbrinamento.**

Pericolo di danni all'apparecchio.

8.2 Sbrinamento

Sbrinamento del vano frigorifero

Il vano frigorifero si sbrina automaticamente una volta al giorno.

Durante lo sbrinamento la temperatura del vano frigorifero aumenta, provocando lo scioglimento del ghiaccio sulla parete posteriore del frigorifero. L'acqua di sbrinamento si raccoglie nell'apposita scanalatura, defluisce attraverso il foro di scarico ed evapora dall'apparecchio attraverso la vasca di evaporazione.

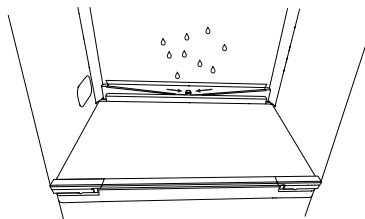

Dopo lo sbrinamento, la temperatura scende di nuovo al valore teorico impostato.

 **Tenere puliti il canale di raccolta e il tubo di scarico per permettere all'acqua di sbrinamento di defluire senza ostacoli.**

- Pulire lo scarico dell'acqua di sbrinamento con l'apposito strumento verde ivi inserito, muovendolo e ruotandolo verticalmente.

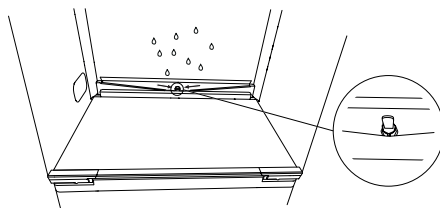

 **Se inavvertitamente è stato versato del latte ed è finito nello scarico dell'acqua di sbrinamento:**

- introdurre un po' di carta da cucina nel foro di scarico e cercare di assorbire quanto più liquido possibile.
- Se nello scarico dell'acqua di sbrinamento è finito oltre 1 dl di liquido e/o dopo un po' di tempo si forma un odore intenso: chiamare il servizio assistenza.

 **Se dei corpi estranei sono finiti nello scarico dell'acqua di sbrinamento:**

- introdurre un oggetto flessibile di plastica (come una fascetta per cavi) con cautela nel foro di scarico e cercare di estrarre quanto più possibile dei corpi estranei.
- Non utilizzare oggetti duri o appuntiti, perché potrebbero danneggiare lo scarico dell'acqua di sbrinamento e i componenti circostanti.

Sbrinamento del vano congelatore

Uno strato di ghiaccio spesso pregiudica la refrigerazione degli alimenti surgelati. Perciò, in caso di spessi strati di ghiaccio, sbrinare il vano congelatore. Durante lo sbrinamento conservare gli alimenti surgelati al fresco e ben isolati, ad es. avvolgendoli in carta di giornale.



Non utilizzare oggetti appuntiti per rompere le incrostazioni di ghiaccio. Per lo sbrinamento non utilizzare apparecchi di riscaldamento elettrici o fiamme aperte.

- ▶ Spegnere l'apparecchio impostando il tasto  su «OFF».
- ▶ Estrarre lo scarico dell'acqua di sbrinamento e disporvi sotto il contenitore di raccolta.
- ▶ Lasciare aperta la porta del vano congelatore.

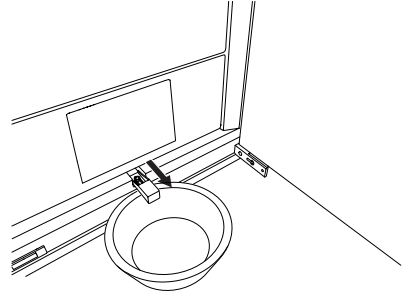

- ▶ Dopo lo sbrinamento pulire l'interno e successivamente asciugarlo bene.
- ▶ Rimettere in funzione l'apparecchio con il tasto .

8.3 Sostituire l'illuminazione a LED



Utilizzare solo illuminazioni a LED originali fornite dal costruttore.

- ▶ Interrompere l'alimentazione elettrica: staccare il connettore a spina o disinserire il fusibile.

Vano frigorifero

- ▶ Sganciare l'illuminazione a LED.

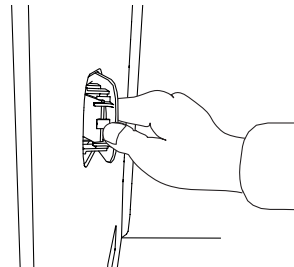

- ▶ Staccare la connessione a spina **1** dell'illuminazione a LED.

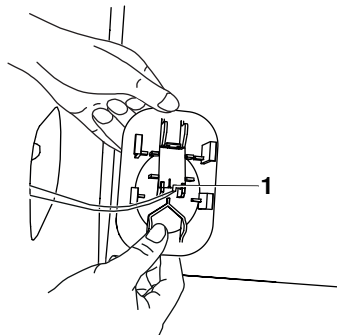

- ▶ Inserire la nuova illuminazione a LED procedendo in ordine inverso.

Vano congelatore *

* in base al modello

- ▶ Nella parte inferiore sganciare contemporaneamente gli arresti sui due lati con gli indici, quindi tirare verso il basso il bordo superiore della copertura trasparente.

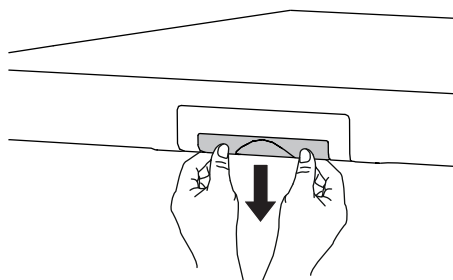

- ▶ Premere verso il basso e sganciare l'arresto sul bordo inferiore dell'illuminazione a LED.

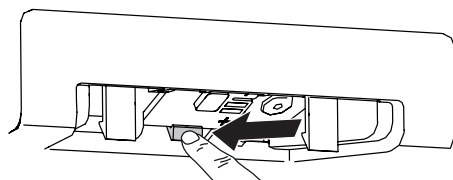

- ▶ Rimuovere la connessione a spina laterale.

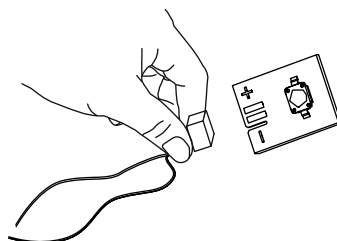

- ▶ Inserire la nuova illuminazione a LED procedendo in ordine inverso.

9 Rumori e allarmi

9.1 Rumori durante il funzionamento

Durante il funzionamento si possono udire vari rumori. Benché l'apparecchio abbia emissioni acustiche ridotte, determinati rumori non possono essere eliminati completamente, variano in funzione delle dimensioni dell'apparecchio, della situazione di installazione, del fabbisogno di refrigerazione (ad es. raffreddamento rapido), della temperatura nel luogo d'installazione e dell'ambiente in cui è installato. I momenti in cui i rumori sono meglio udibili sono quelli successivi all'accensione del compressore; questi diventano tuttavia meno intensi con l'avanzare della durata di funzionamento.

I rumori insoliti in genere sono dovuti a un'installazione non adeguata. L'apparecchio deve essere installato in posizione orizzontale e stabile. Nelle cucine aperte o in caso di apparecchi installati in elementi divisorii, i normali rumori di funzionamento vengono percepiti in maniera più intensa. Non è considerarsi un difetto, ma è una conseguenza del tipo di struttura/dell'architettura.

Problema	Causa	Osservazione
Ronzii	Gruppo di refrigerazione	Normale rumore durante il funzionamento del gruppo di refrigerazione. L'intensità dipende dalle dimensioni dell'apparecchio e dal numero di giri del motore del compressore, che a sua volta cambia in base al carico.
Gorgoglii, crepitii, fruscii	Circuito del freddo	Normale rumore durante il funzionamento dovuto al flusso di refrigerante nel circuito del freddo.
Sibili	Circuito del freddo	Normale rumore durante il funzionamento dovuto all'iniezione del refrigerante nell'evaporatore.
Colpi	Ripiani in vetro, cestelli, mensole agganciabili, carico ecc.	Fissare le parti interne in modo tale che non si muovano e non si tocchino.
Scricchiolii	Involucro esterno	Normale deformazione tensionale dei materiali (ad es. plastica, isolamento) dovuta alla temperatura.
Ticchettii	Valvola	Normale rumore dovuto alla valvola di commutazione.

9.2 Segnali di avviso e allarme

Avvisi in caso di porte dell'apparecchio aperte

Se la porta del vano frigorifero o del vano congelatore rimane aperta per alcuni minuti, vengono generati i seguenti segnali di allarme:

Dopo 2 minuti	I LED lampeggiano a intervalli di 15 secondi.
Dopo 3 minuti	I LED lampeggiano a intervalli di 5 secondi.
Dopo 4 minuti	I LED lampeggiano ritmicamente a intervalli di un secondo.
Dopo 10 minuti	Un allarme acustico risuona per 3 minuti. L'allarme acustico si ripete ogni 30 minuti.

Allarme temperatura

Se la temperatura nel vano frigorifero supera di 10 °C il valore selezionato o la temperatura nel vano congelatore supera i -9 °C, viene emesso un segnale acustico.

Tacitazione dell'allarme

- ▶ Premere un tasto qualsiasi.
- ▶ Per risolvere il problema vedere Eliminazione autonoma dei guasti.



Con il modo di funzionamento Shabbat attivo le segnalazioni visive sono disattivate.

10 Eliminare autonomamente i guasti

In questo capitolo sono elencati i guasti che possono essere riparati facilmente dall'utente attenendosi alla procedura descritta. Se non è possibile riparare il guasto, contattare il servizio clienti. Prima di contattare il servizio clienti:

- ▶ annotare il numero SN (indicato sulla targhetta di identificazione)
- ▶ stilare un appunto sulla sequenza che ha portato al guasto.

Guasto	Possibile causa	Rimedio
L'apparecchio non funziona.	▪ Interruzione dell'alimentazione elettrica.	▶ Controllare l'alimentazione elettrica. ▶ Sostituire il fusibile. ▶ Riattivare l'interruttore automatico.
	▪ Il fusibile o l'interruttore automatico scatta più volte.	▶ Contattare il servizio clienti.
	▪ L'apparecchio è difettoso.	▶ Contattare il servizio clienti.
L'illuminazione non funziona.	▪ La lampadina LED è difettosa.	▶ Sostituire la lampadina LED.
L'illuminazione lampeggia.	▪ La porta dell'apparecchio è aperta da oltre 2 minuti. ▪ La porta dell'apparecchio non è stata chiusa correttamente.	▶ Chiudere la porta dell'apparecchio.

Guasto	Possibile causa	Rimedio
Visualizzazione dell'errore F	▪ Diverse sono le situazioni che possono provocare l'insorgere di un messaggio «F».	▶ Contattare il servizio clienti.

Guasto	Possibile causa	Rimedio
Visualizzazione dell'errore F1	<ul style="list-style-type: none"> ▪ Sonda della temperatura all'interno del vano frigorifero difettosa. 	<ul style="list-style-type: none"> ▶ Contattare il servizio clienti. – L'apparecchio passa alla modalità d'esercizio d'emergenza. Il vano frigorifero viene raffreddato con la stessa potenza impiegata prima del malfunzionamento della sonda della temperatura.

Guasto	Possibile causa	Rimedio
Visualizzazione dell'errore F2	<ul style="list-style-type: none"> ▪ Sonda della temperatura nel vano congelatore difettosa. 	<ul style="list-style-type: none"> ▶ Contattare il servizio clienti. – L'apparecchio passa alla modalità d'esercizio d'emergenza. Il vano congelatore viene raffreddato con la stessa potenza impiegata prima del malfunzionamento della sonda della temperatura.

Guasto	Possibile causa	Rimedio
L'indicatore della temperatura lampeggia.	<ul style="list-style-type: none"> ▪ La temperatura del vano frigorifero è 10 °C superiore alla temperatura impostata o la temperatura del vano congelatore è superiore a -9 °C. ▪ È venuta a mancare la corrente elettrica. L'indicatore della temperatura lampeggiante visualizza la temperatura al riavvio dell'apparecchio. 	<ul style="list-style-type: none"> ▶ Non collocare gli alimenti caldi direttamente accanto alla sonda della temperatura. ▶ Se nell'apparecchio non vi sono alimenti caldi: contattare il servizio assistenza. ▶ Premere un tasto qualsiasi. <ul style="list-style-type: none"> – Nell'indicatore della temperatura viene visualizzata la temperatura impostata. ▶ Controllare gli alimenti all'interno del frigorifero e del congelatore e gettarli nell'eventualità che la qualità sia eccessivamente deteriorata.

11 Dati tecnici

Dati del prodotto

- ▶ Vedere la targhetta di identificazione, l'etichetta energetica e altre informazioni su www.vzug.com

Dimensioni esterne

- ▶ Vedere le istruzioni d'installazione

Collegamento elettrico

- ▶ Vedere la targhetta di identificazione

11.1 Misurazione della temperatura

La temperatura del vano frigorifero e del vano congelatore è misurata in base a una norma internazionalmente valida. Le misurazioni eseguite in modo autonomo possono essere imprecise e non sono adatte per verificare la precisione della temperatura.

11.2 Nota per gli istituti di prova

Per surgelare la quantità massima di alimenti (vedere la targhetta di identificazione) deve essere utilizzato il cassetto superiore. A tal fine attivare la funzione speciale ❄ immediatamente prima di inserire i prodotti.

12 Smaltimento

12.1 Imballaggio



I bambini non devono in alcun caso giocare con il materiale di imballaggio per via del rischio di lesioni e di soffocamento. Conservare il materiale di imballaggio in un luogo sicuro o smaltirlo in modo ecocompatibile.

12.2 Sicurezza

Rendere inservibile l'apparecchio per prevenire incidenti dovuti a un utilizzo improprio (ad es. da parte di bambini):

- ▶ scollegare l'apparecchio dalla rete elettrica. In caso di installazioni fisse, tale intervento va eseguito da un elettricista autorizzato. Tagliare quindi il cavo di rete presso l'apparecchio.

12.3 Smaltimento



- Il simbolo del «bidone barrato» richiede lo smaltimento separato dei rifiuti di apparecchiature elettriche ed elettroniche (RAEE). Questi apparecchi, che possono contenere sostanze pericolose e nocive per l'ambiente,
- vanno smaltiti in un centro di raccolta autorizzato per il riciclaggio di apparecchiature elettriche ed elettroniche e non devono essere smaltiti insieme ai rifiuti domestici indifferenziati, contribuendo in tal modo alla protezione delle risorse e dell'ambiente.
- Per informazioni più dettagliate, rivolgersi alle autorità locali.

13 Indice analitico

A	
Accendere l'apparecchio	9
Accensione	9
Allarme	19
Ambito di validità	2
Assistenza tecnica	27
Avvertenze di sicurezza	
Condizioni generali.....	4
Installazione dell'apparecchio	5
Uso conforme allo scopo.....	6
Avvertenze per l'uso.....	5
C	
Collegamento elettrico.....	22
Comando.....	9
Congelamento rapido	12
Consigli	13
Contratto di assistenza	27
Cura e manutenzione.....	15
D	
Dati del prodotto	22
Dati tecnici.....	22
Denominazione del modello	2
E	
Elementi di comando e d'indicazione.....	9
Eliminazione dei guasti	20
Esercizio vacanza	12
F	
Funzioni speciali.....	9, 28
Attivazione.....	11
I	
Indicatore della temperatura vano congelatore	
9, 28	
Indicatore della temperatura vano frigorifero	
9, 28	
Installazione dell'apparecchio	5
Istituti di prova	22
M	
Mensole agganciabili	12
Messa in funzione.....	5, 8
Misurazione della temperatura.....	22
Modo Shabbat.....	12
N	
Note	25
Numero del modello	2
O	
ON/OFF	9, 28
P	
Preselezione specifica	9, 28
Prima messa in funzione	5, 8
Pulizia	15
R	
Raffreddamento rapido.....	11
Regolazione della temperatura	9, 28
Vano congelatore	10
Vano frigorifero.....	10
Richieste	27
Ripiani in vetro.....	13
Rumori	19
S	
Sbrinamento.....	16
Scarico dell'acqua di sbrinamento.....	16
Segnali di avvertimento	19
Simboli	4
Smaltimento	23
Smaltire l'apparecchio	23
specifiche dell'apparecchio	
Avvertenze di sicurezza	5
Struttura	8
T	
Targhetta di identificazione	8, 22, 27
Tipo.....	2
V	
Visualizzazione dell'errore	
F.....	20
F1	20
F2.....	21
L'apparecchio non funziona.	20
L'illuminazione lampeggia.....	20
L'illuminazione non funziona.	20
L'indicatore della temperatura lampeggia	
.....	21

Note

14 Service & Support



Il capitolo «Eliminare i guasti» fornisce consigli utili in caso di piccole anomalie di funzionamento. In questo modo si evita di contattare un tecnico dell'assistenza e si risparmia sugli eventuali costi d'intervento.

Le informazioni sulla garanzia V-ZUG sono riportate sul sito www.vzug.com → Assistenza → Informazioni sulla garanzia. Vi preghiamo di leggerle attentamente.

Registrate subito il vostro apparecchio V-ZUG:

- online, seguendo il percorso www.vzug.com → Assistenza → Registrazione garanzia, oppure
- mediante la carta di registrazione allegata.

In questo modo potrete beneficiare della migliore assistenza in caso di guasto già durante il periodo di garanzia dell'apparecchio. Per registrarsi sono necessari il numero di serie (SN) e la denominazione dell'apparecchio. Queste informazioni sono riportate sulla targhetta di identificazione dell'apparecchio.

I dati del mio apparecchio:

SN: _____ Apparecchio: _____

Si prega di tenere sempre a portata di mano questi dati dell'apparecchio quando si contatta V-ZUG. Grazie.

La targhetta di identificazione  si trova a sinistra del cassetto della verdura.

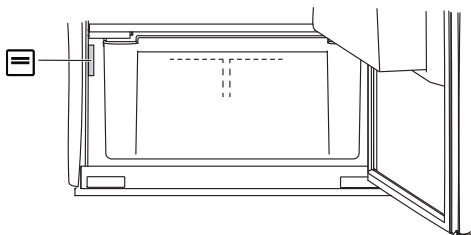

Richiesta di riparazione

Tramite il numero gratuito 0800 850 850 verrete messi direttamente in contatto con il centro di assistenza V-ZUG a voi più vicino. Se la richiesta avviene telefonicamente, fisseremo immediatamente un appuntamento per un sopralluogo.

Richieste di carattere generale, accessori, contratto di assistenza

V-ZUG sarà lieta di aiutarvi per richieste di informazioni amministrative e tecniche generali, ordini di accessori e pezzi di ricambio o informazioni sui contratti di assistenza avanzati. A tal fine potete contattarci al numero di telefono +41 58 767 67 67 o tramite il sito www.vzug.com.

Guida rapida

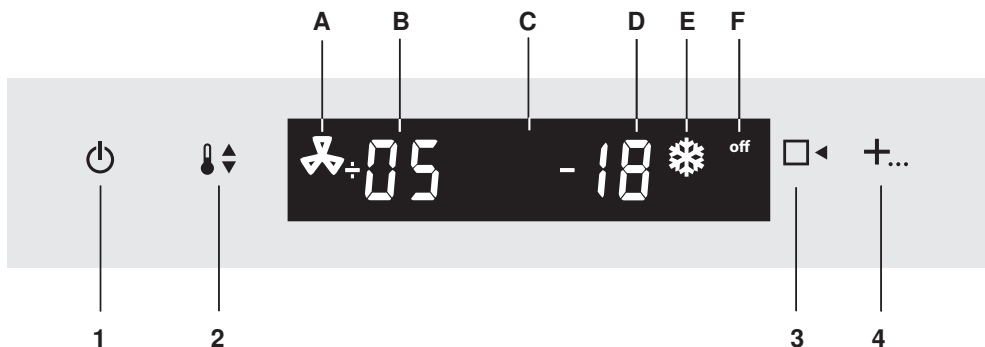

Indicatori

- A Raffreddamento rapido
- B Indicatore della temperatura vano frigorifero
- C Display
- D Indicatore della temperatura vano congelatore
- E Congelamento rapido
- F Apparecchio spento

Tasti

- 1 ON/OFF
- 2 Regolazione della temperatura; conferma di una regolazione
- 3 Preselezione specifica
- 4 Selezione di funzioni speciali



10180256



J51045012-R07

